



Gas-Brennwertgerät Logamax plus GB162



Kollektor Logasol SKS4.0



## Kapitel 1

# Gas-Systemlösungen · Wand · Brennwert · Solar

System	Brennwertgerät Logamax plus	Regelgerät Logamatic	Kollektor Logasol	Solarspeicher Solar-Kombisp. Pufferspeicher Kombi-/Puffersp. Logalux	System- lösungen	
Gas-Brennwert / Solare Trinkwassererwärmung	GB162	EMS	SKN3.0 SKS4.0	SMS SL	SL101	⇒ Seite 102
Gas-Brennwert / Solare Heizungsunterstützung	GB162	4000	SKN3.0 SKS4.0 SKR12	P750 S PL750 /2S	SL102	⇒ Seite 104
Gas-Brennwert / Solare Heizungsunterstützung mit Frischwasser	GB162	4000	SKN3.0 SKS4.0	PNR750 Duo FWS	SL103	⇒ Seite 106
Gas-Brennwert / Solare Trinkwassererwärmung	GB172	EMS	SKN3.0 SKS4.0	SMS SL	SL104	⇒ Seite 108
Gas-Brennwert / Solare Trinkwassererwärmung	GB172T	EMS	SKN3.0 SKS4.0	210SR	SL105	⇒ Seite 110
Gas-Brennwert / Solare Heizungsunterstützung mit Frischwasser	GBH172 T75S	EMS	SKN3.0 SKS4.0	PNRS 400	SL106	⇒ Seite 112
Gas-Brennwert / Solare Heizungsunterstützung mit Frischwasser	GBH172 T75S	EMS	SKN3.0 SKS4.0	PNR 750	SL107	⇒ Seite 114
Gas-Brennwert / Solare Heizungsunterstützung mit Frischwasser	GBH172T FS	EMS	SKN3.0 SKS4.0	PNRS 400	SL108	⇒ Seite 116



## Produktvorteile

### Logamax plus GB162

- Normnutzungsgrad bis 99,5 % (Hs) / 110,5 % (Hi)
- ALUplus Technologie: Wärmetauscher mit plasmapolymersierter Oberfläche der Rippenrohre für hohen Wirkungsgrad, lange Lebensdauer und einfache Wartung
- Sehr geringer Stromverbrauch durch Einsatz von Hocheffizienzpumpen mit Permanentmagnettechnologie (Pumpe Effizienzklasse A)

### Logamax plus GB172

- Normnutzungsgrad 109 % (Hi) / 98,2 % (Hs)
- Geeignet für hydraulische Standardlösungen
- Wärmetauscher aus Aluminium-Silizium-Sandguss
- Werkseitig integriertes Dreiwegeventil
- Sicherheitsventil für Heizung, 3 bar
- Modulierende Hocheffizienzpumpe (Energieeffizienzklasse A) zur Anpassung der Heizwassermenge an die Brennerleistung

### Logasol SKN3.0

- TÜV-geprüfte Anschluss technik für schnelle Kollektorverbindung ohne Werkzeug
- Langzeitstabilität des Solarfluids durch Harfenabsorber mit 4 Anschlüssen mit sehr gutem Stagnationsverhalten

### Logasol SKS4.0

- Höchste Leistung durch hermetisch dichte Konstruktion mit Edelgasfüllung zwischen Absorber und Glasscheibe
- Absorberbeschichtung dauerhaft vor Staub, Feuchtigkeit und Luftschadstoffen geschützt

### Logasol SKR12.1R CPC

- Einfache Montage durch komplett vormontierte Vakuumröhrenkollektoren mit einseitigem Anschluss
- Geringe thermische Verluste durch Vakuumisolierung

### Solarspeicher SMS

- Bivalenter Speicher mit integrierter Solarstation zur einfachen Montage

### Solarspeicher SL

- Bivalenter Speicher mit patentiertem Thermosiphon-Rohr mit Schwerkraftklappen

### Kombispeicher P750S

- Kombispeicher mit innen liegenden 160 l thermoglasierten Warmwasserspeicher

### Kombispeicher PL750/2S

- Kombispeicher mit innen liegender 300 l thermoglasierter Warmwasserspeicher

### Puffer PNR

- Pufferspeicher mit temperatursensibler Rücklaufeinspeisung

### Kombispeicher DUO FWS

- Kombispeicher mit innen liegendem Edelstahlwellrohr zur hygienischen Trinkwassererwärmung

### Puffer PNRS

- Pufferspeicher mit temperatursensibler Rücklaufeinspeisung, integrierter Solarstation und Funktionsmodul SM10



**Logasys Systemlösung SL101**

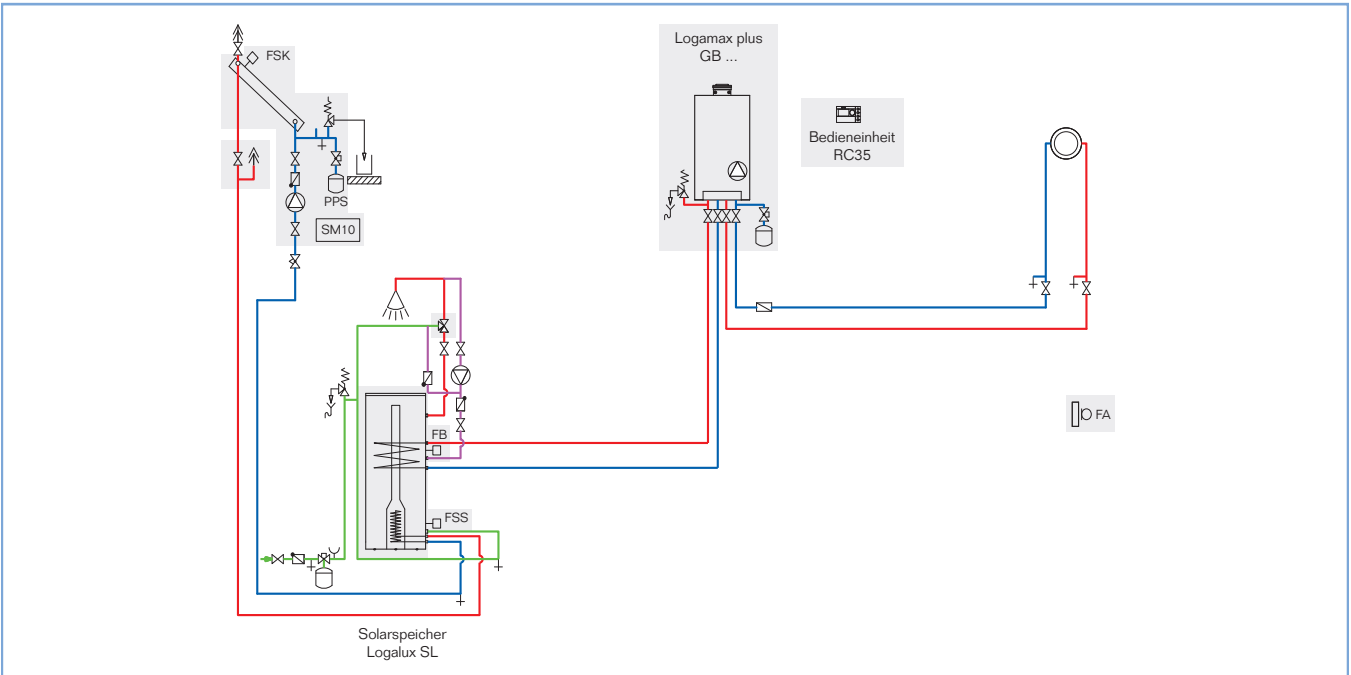

Hydraulik Beispiel für solare Trinkwasserunterstützung  
   Lieferumfang der Systemlösung

**Basislieferumfang Logasys Systemlösung SL101**

- Gas-Brennwertgerät Logamax plus GB162
- Bedieneinheit RC35
- Anschluss-Set HKA
- Gasdurchgangshahn
- Logafix Druckausdehnungsgefäß weiß, 18 und 25 l, (35 l bei 25 kW). Das Membran-Druckausdehnungsgefäß ist gemäß DIN 4807 auf seine Größe hin zu prüfen.
- Anschlussmaterial für Überdachmontage Pfannen-/Ziegeldach für Solar-Kollektoren
- 20 l Solarflüssigkeit L
- AAS/Solar, für MAG-Anschluss 18 - 50 l
- Logafix Druckausdehnungsgefäß weiß, 18 l Solar
- Überspannungsschutz für Temperaturfühler
- Thermostatischer Warmwassermischer R 3/4
- Speicheranschluss-Set AS-E

**Alternativ wählbar**

- A: Paket mit Solarspeicher SMS300 und SKN3.0**
  - 2 x Kollektor Logasol SKN3.0
  - Solarspeicher Logalux SMS300 mit integrierter Solarstation
  - Solarmodul SM10
 siehe Online-Datenbank Hydraulik: 3-1-1-3-2
- B: Paket mit Solarspeicher SMS300 und SKN3.0**
  - 3 x Kollektor Logasol SKN3.0
  - Solarspeicher Logalux SMS300 mit integrierter Solarstation
  - Solarmodul SM10
 siehe Online-Datenbank Hydraulik: 3-1-1-3-2
- C: Paket mit Solarspeicher SL300 und SKS4.0**
  - 2 x Kollektor Logasol SKS4.0
  - Solarspeicher Logalux SL300
  - Solarstation KS0105SM10, weiß
 siehe Online-Datenbank Hydraulik: 3-1-1-3-1
- D: Paket mit Solarspeicher SL400 und SKS4.0**
  - 3 x Kollektor Logasol SKS4.0
  - Solarspeicher Logalux SL400
  - Solarstation KS0105SM10, weiß
 siehe Online-Datenbank Hydraulik: 3-1-1-3-1
- E: Paket mit Solarspeicher SMS300 und SKS4.0**
  - 2 x Kollektor Logasol SKS4.0
  - Solarspeicher Logalux SMS300 mit integrierter Solarstation
  - Solarmodul SM10
 siehe Online-Datenbank Hydraulik: 3-1-1-3-2

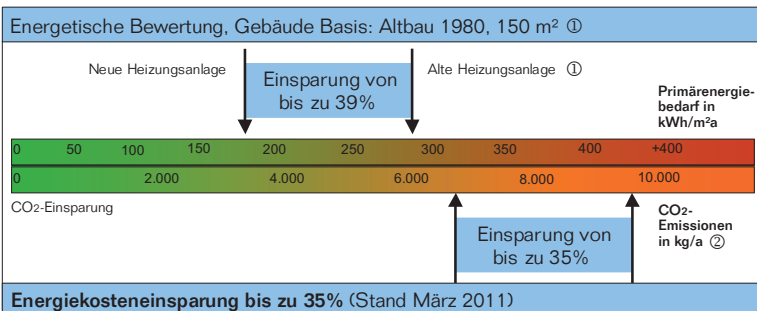

① Basis: Gebäude 80er Jahre  $Q_{H,150} = 150 \text{ kWh/m}^2\text{a}$ ; Standard-Heizkessel 80er Jahre mit Heizkörper-Heizsystem  
 ② Basis: Heizöl 0,302 kg/kWh, Erdgas 0,244 kg/kWh, Pellet 0,041 kg/kWh, Strom 0,633 kg/kWh

Unverbindliche Preisempfehlung. Nicht für den Endverbraucher bestimmt, lediglich Berechnungsgrundlage. Ohne die gesetzliche Mehrwertsteuer.



## Logasys Systemlösung SL101

Brennwertgerät Logamax plus	Variante	Kollektoren Logasol	Solarspeicher Logalux	Artikelnummer	Artikelnummer	Preis €	Rabatt- gruppe
				Erdgas E	Erdgas LL		
GB162-15	A	2 x SKN3.0	SMS300	7 736 613 623	7 736 613 624	6.040,—	193
	B	3 x SKN3.0	SMS300	7 736 613 627	7 736 613 628	6.635,—	
	C	2 x SKS4.0	SL300	7 736 613 631	7 736 613 632	7.215,—	
	D	3 x SKS4.0	SL400	7 736 613 635	7 736 613 636	8.520,—	
	E	2 x SKS4.0	SMS300	7 736 614 870	7 736 614 871	6.920,—	
GB162-25	A	2 x SKN3.0	SMS300	7 736 613 625	7 736 613 626	6.215,—	
	B	3 x SKN3.0	SMS300	7 736 613 629	7 736 613 630	6.810,—	
	C	2 x SKS4.0	SL300	7 736 613 633	7 736 613 634	7.390,—	
	D	3 x SKS4.0	SL400	7 736 613 637	7 736 613 638	8.695,—	
	E	2 x SKS4.0	SMS300	7 736 614 872	7 736 614 873	7.095,—	

## Zubehör

Bezeichnung	Beschreibung	Artikelnummer	Preis €	Rabatt- gruppe		
Abgaspaket GA-K	<ul style="list-style-type: none"> <li>• Grundbausatz GA-K 80/125 mit Schachtabdeckung</li> <li>• 10 m Abgasleitung PP 80</li> </ul>	Schachtabdeckung PP	7 736 614 904	709,—	273	
		Schachtabdeckung Edelstahl	7 736 614 905	832,—		
Abgaspaket DO	<ul style="list-style-type: none"> <li>• Grundbausatz DO 80/125</li> <li>• Schrägdachpfanne, DN 80/125, 25-45°</li> <li>• 2 m konz. Doppelrohr DN 80/12</li> <li>• inklusive Schiebestück zur Montagehilfe</li> </ul>	Schwarz	7 736 614 902	471,—		
		Rot	7 736 614 903	471,—		
Heizkreiserweiterungs-Set für 2 Heizkreise:	<ul style="list-style-type: none"> <li>• bis 15 kW bestehend aus:</li> <li>• HKV2/25 WHY Verteiler mit Weiche</li> <li>• HS 25/4 E-plus EMS inside</li> <li>• HSM15 E-plus EMS inside</li> </ul>		7 736 615 557	2.500,—		172
		<ul style="list-style-type: none"> <li>• bis 25 kW bestehend aus:</li> <li>• HKV2/25 WHY Verteiler mit Weiche</li> <li>• HS 25/4 E-plus EMS inside</li> <li>• HSM20 E-plus EMS inside</li> </ul>		7 736 615 558		
Zirkulationspumpen-Set	<ul style="list-style-type: none"> <li>• Bestehend aus:</li> <li>• 2 x Durchgangskugelhähne 1/2"</li> <li>• 3 x Rückflussverhinderer DN20</li> <li>• Rückflussverhinderer DN15</li> <li>• Zirkulationspumpe BUZ15, 1/22</li> <li>• Pumpenanschluss-Verschraubung MS 1/2" a x 15 i</li> </ul>		7 736 614 910	261,—		

Weiteres Zubehör ⇒ ab Seite 602



**Logasys Systemlösung SL102**

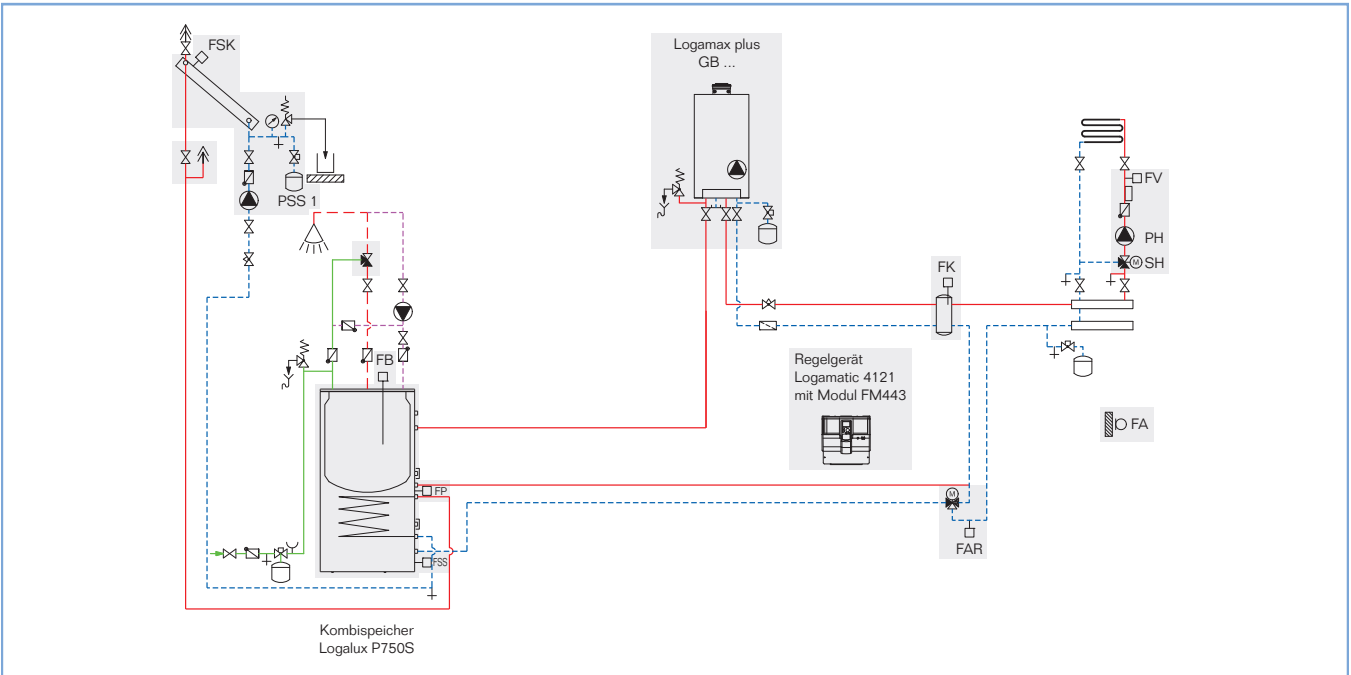

Hydraulik Beispiel für solare Heizungsunterstützung  
 Lieferumfang der Systemlösung

Basislieferung Logasys Systemlösung SL102	Alternativ wählbar
<ul style="list-style-type: none"> <li>■ Gas-Brennwertgerät Logamax plus GB162</li> <li>■ Regelgerät Logamatic R4121</li> <li>■ Modul FM443</li> <li>■ Anschluss-Set HKA</li> <li>■ Gasdurchgangshahn</li> <li>■ Heizkreis-Set HSM20-E plus / HSM25-E plus (ab 25 kW)</li> <li>■ Hydraulische Weiche WYH 80/60</li> <li>■ Anschluss-Set AS HKV25</li> <li>■ Wandmontage-Set für 1 Heizkreis WMS1</li> <li>■ Logafix Druckausdehnungsgefäß weiß, 25 l (35 l bei 25 kW). Das Membran-Druckausdehnungsgefäß ist gemäß DIN 4807 auf seine Größe hin zu prüfen.</li> <li>■ Anschlussmaterial für Überdachmontage Pfannen-/Ziegeldach für Solar-Kollektoren</li> <li>■ Solarstation KS0105 / KS0110 (SKR12), weiß</li> <li>■ AAS/Solar, für MAG-Anschluss 18 - 50 l Solar</li> <li>■ Logafix Druckausdehnungsgefäß weiß, 50 l/80 l (SKR12) für Solar und 80 l Puffer. Das Membran-Druckausdehnungsgefäß ist gemäß DIN 4807 auf seine Größe hin zu prüfen.</li> <li>■ Logafix Kappenventil MS 1" x 1"</li> <li>■ Erweiterungs-Set HZG</li> <li>■ Überspannungsschutz für Temperaturfühler</li> <li>■ Thermostatischer Warmwassermischer R 3/4</li> <li>■ Speicheranschluss-Set AS-E</li> </ul>	<p style="text-align: center; font-size: 2em; color: #0070c0;">+</p> <p><b>A:</b>  <b>Paket mit Solar-Kombi- /Pufferspeicher P750 S mit SKN3.0</b></p> <ul style="list-style-type: none"> <li>■ 5 x Kollektor Logasol SKN3.0</li> <li>■ Solar-Kombispeicher Logalux P750 S</li> <li>■ 30 l Solarflüssigkeit L</li> </ul> <p>siehe Online-Datenbank Hydraulik: 3-1-1-4-2</p> <p><b>B:</b>  <b>Paket mit Solar-Kombi- /Pufferspeicher PL750 /2S mit SKS4.0</b></p> <ul style="list-style-type: none"> <li>■ 5 x Kollektor Logasol SKS4.0</li> <li>■ Solar-Kombispeicher Logalux PL750 /2S</li> <li>■ 20 l Solarflüssigkeit L</li> </ul> <p>siehe Online-Datenbank Hydraulik: 3-1-1-4-5</p> <p><b>C:</b>  <b>Paket mit Solar-Kombi- /Pufferspeicher PL750 /2S mit SKR12</b></p> <ul style="list-style-type: none"> <li>■ 4 x Kollektor Logasol SKR12.1R CPC</li> <li>■ Solar-Kombispeicher Logalux PL750 /2S</li> <li>■ 30 l Solarflüssigkeit LS</li> </ul> <p>siehe Online-Datenbank Hydraulik: 3-1-1-4-5</p>

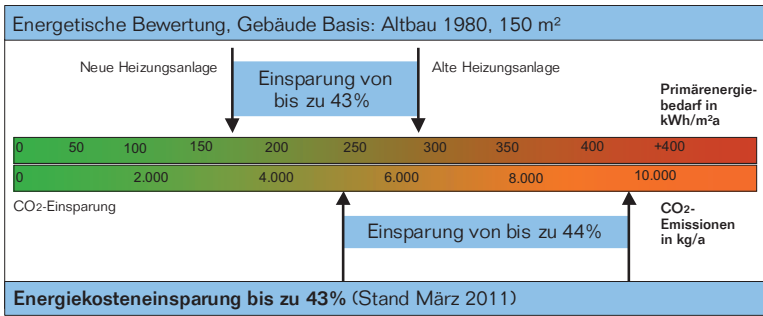

Unverbindliche Preisempfehlung. Nicht für den Endverbraucher bestimmt, lediglich Berechnungsgrundlage. Ohne die gesetzliche Mehrwertsteuer.



## Logasys Systemlösung SL102

Brennwertgerät Logamax plus	Variante	Kollektoren Logasol	Solar-Kombi- / Pufferspeicher Logalux	Artikelnummer	Artikelnummer	Preis €	Rabatt- gruppe
				Erdgas E	Erdgas LL		
GB162-15	A	5 x SKN3.0	P750 S	7 736 613 639	7 736 613 640	10.920,—	193
	B	5 x SKS4.0	PL750 /2S	7 736 613 643	7 736 613 644	13.180,—	
	C	4 x SKR12	PL750 /2S	7 736 615 700	7 736 615 701	16.190,—	
GB162-25	A	5 x SKN3.0	P750 S	7 736 613 641	7 736 613 642	11.110,—	
	B	5 x SKS4.0	PL750 /2S	7 736 613 645	7 736 613 646	13.370,—	
	C	4 x SKR12	PL750 /2S	7 736 615 702	7 736 615 703	16.390,—	

## Zubehör

Bezeichnung	Beschreibung	Artikelnummer	Preis €	Rabatt- gruppe	
Abgaspaket GA-K	<ul style="list-style-type: none"> <li>• Grundbausatz GA-K 80/125 mit Schachtabdeckung</li> <li>• 10 m Abgasleitung PP 80</li> </ul>	Schachtabdeckung PP	7 736 614 904	709,—	273
		Schachtabdeckung Edelstahl	7 736 614 905	832,—	
		Abgaspaket DO	<ul style="list-style-type: none"> <li>• Grundbausatz DO 80/125</li> <li>• Schrägdachpfanne, DN 80/125 25-45°</li> <li>• 2 m konz. Doppelrohr DN 80/125</li> <li>• inklusive Schiebestück zur Montagehilfe</li> </ul>	Schwarz	
Rot	7 736 614 903			471,—	
Heizkreiserweiterungs-Set für 2 Heizkreise:	<ul style="list-style-type: none"> <li>• bis 15 kW bestehend aus:</li> <li>• HKV2/25</li> <li>• HSM15 E-plus</li> </ul>				
		<ul style="list-style-type: none"> <li>• bis 25 kW bestehend aus:</li> <li>• HKV2/25</li> <li>• HSM20 E-plus</li> </ul>		7 736 615 560	
Zirkulationspumpen-Set	<ul style="list-style-type: none"> <li>• Bestehend aus:</li> <li>• 2 x Durchgangskugelhähne 1/2"</li> <li>• 3 x Rückflussverhinderer DN20</li> <li>• Rückflussverhinderer DN15</li> <li>• Zirkulationspumpe BUZ15, 1/22</li> <li>• Pumpenanschluss-Verschraubung MS 1/2" a x 15 i</li> </ul>		7 736 614 910	261,—	172

Weiteres Zubehör ⇒ ab Seite 602



**Logasys Systemlösung SL103**

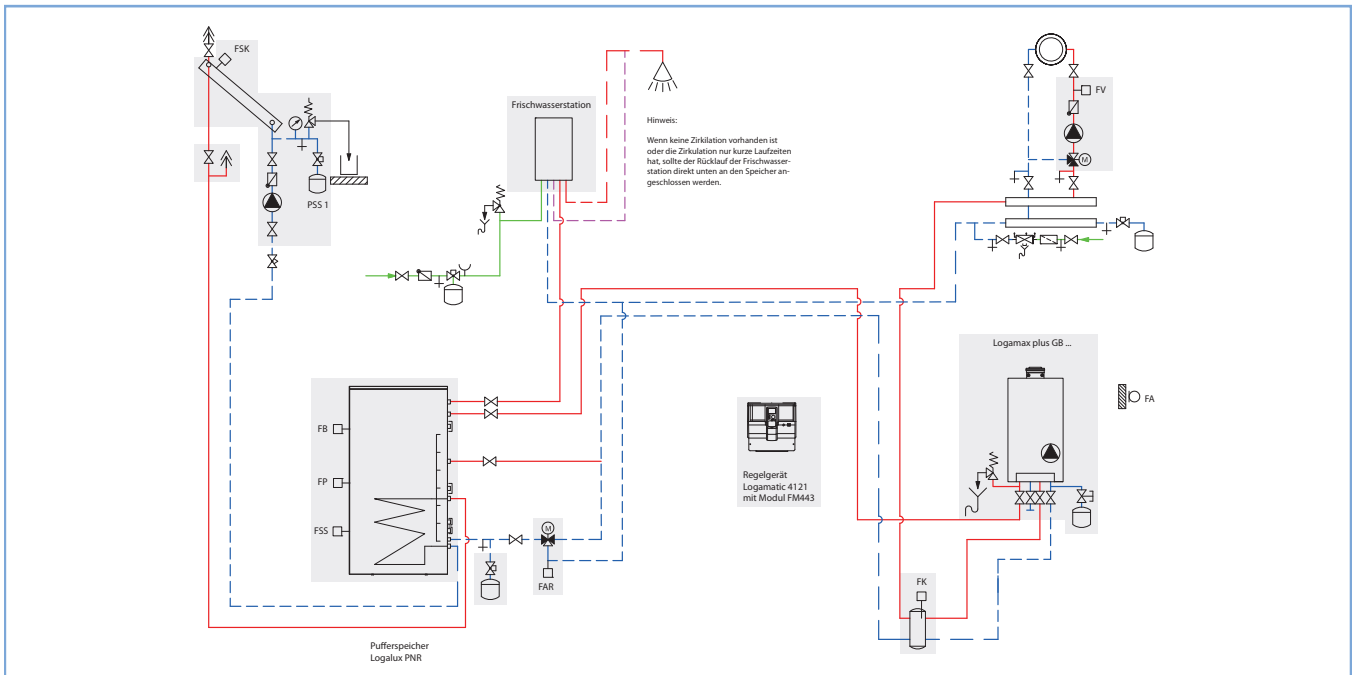

Hydraulik Beispiel für solare Heizungsunterstützung  
 Lieferumfang der Systemlösung

**Basislieferung Logasys Systemlösung SL103**

- Gas-Brennwertgerät Logamax plus GB162
- Regelgerät Logamatic R4121
- Modul FM443
- Anschluss-Set HKA
- Gasdurchgangshahn
- Heizkreis-Set HSM20-E plus / HSM25-E plus (ab 25 kW)
- Hydraulische Weiche WYH 80/60
- Anschluss-Set AS HKV25
- Wandmontage-Set für 1 Heizkreis WMS1
- Logafix Druckausdehnungsgefäß 25 l (35 l bei 25 kW). Das Membran-Druckausdehnungsgefäß ist gemäß DIN 4807 auf seine Größe hin zu prüfen.
- Anschlussmaterial für Überdachmontage Pfannen-/Ziegeldach für Solar-Kollektoren
- Solarflüssigkeit L 40 l (bei PNR), 30 l ( bei Duo FWS)
- Solarstation KS0105, weiß
- AAS/Solar, für MAG-Anschluss 18 - 50 l Solar
- Logafix Druckausdehnungsgefäß weiß, 50 l Solar und 80 l Puffer. Das Membran-Druckausdehnungsgefäß ist gemäß DIN 4807 auf seine Größe hin zu prüfen.
- Logafix Kappenventil MS 1" x 1"
- Erweiterungs-Set HZG
- Überspannungsschutz für Temperaturfühler
- Thermostatischer Warmwassermischer R 3/4 (in Verbindung mit Duo FWS)
- Speicheranschluss-Set AS-E

**Alternativ wählbar**

- A:**  
**Paket mit Pufferspeicher PNR750 und SKN3.0**
- 5 x Kollektor Logasol SKN3.0
  - Pufferspeicher Logalux PNR750
  - Frischwasserstation Logalux FS  
siehe Online-Datenbank Hydraulik: 3-1-1-4-7
- B:**  
**Paket mit Pufferspeicher PNR750 und SKS4.0**
- 5 x Kollektor Logasol SKS4.0
  - Pufferspeicher Logalux PNR750
  - Frischwasserstation Logalux FS  
siehe Online-Datenbank Hydraulik: 3-1-1-4-7
- C:**  
**Paket mit Kombi- /Pufferspeicher Duo FWS und SKN3.0**
- 5 x Kollektor Logasol SKN3.0
  - Kombi- /Pufferspeicher Logalux Duo FWS 750  
siehe Online-Datenbank Hydraulik: 3-1-1-4-8
- D:**  
**Paket mit Kombi- /Pufferspeicher Duo FWS und SKS4.0**
- 5 x Kollektor Logasol SKS4.0
  - Kombi- /Pufferspeicher Logalux Duo FWS 750  
siehe Online-Datenbank Hydraulik: 3-1-1-4-8

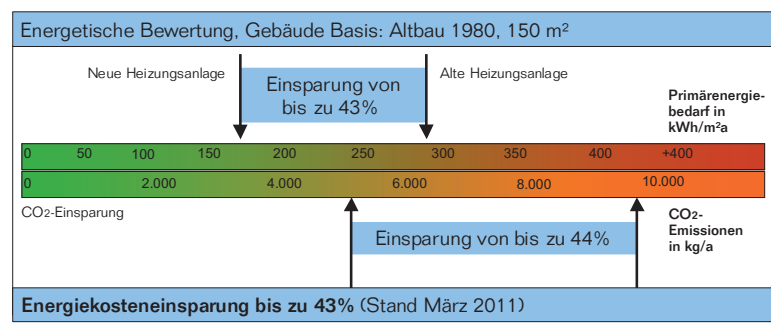

Unverbindliche Preisempfehlung. Nicht für den Endverbraucher bestimmt, lediglich Berechnungsgrundlage. Ohne die gesetzliche Mehrwertsteuer.



Logasys Systemlösung SL103

Brennwert- gerät Logamax plus	Variante	Kollektoren Logasol	Pufferspeicher Kombi- / Pufferspeicher Logalux	Frischwasser- station Logalux	Artikelnummer	Artikelnummer	Preis €	Rabatt- gruppe
					Erdgas E	Erdgas LL		
GB162-15	A	5 x SKN3.0	PNR750	FS	7 736 613 655	7 736 613 656	11.730,—	193
	B	5 x SKS4.0	PNR750	FS	7 736 613 651	7 736 613 652	13.295,—	
	C	5 x SKN3.0	Duo FWS	–	7 736 613 663	7 736 613 664	11.935,—	
	D	5 x SKS4.0	Duo FWS	–	7 736 613 659	7 736 613 660	13.505,—	
GB162-25	A	5 x SKN3.0	PNR750	FS	7 736 613 657	7 736 613 658	11.925,—	
	B	5 x SKS4.0	PNR750	FS	7 736 613 653	7 736 613 654	13.490,—	
	C	5 x SKN3.0	Duo FWS	–	7 736 613 665	7 736 613 666	12.130,—	
	D	5 x SKS4.0	Duo FWS	–	7 736 613 661	7 736 613 662	13.630,—	

Zubehör

Bezeichnung	Beschreibung	Artikelnummer	Preis €	Rabatt- gruppe
Abgaspaket GA-K	<ul style="list-style-type: none"> <li>Grundbausatz GA-K 80/125 mit Schachtabdeckung</li> <li>10 m Abgasleitung PP 80</li> </ul>			273
	Schachtabdeckung PP	7 736 614 904	709,—	
	Schachtabdeckung Edelstahl	7 736 614 905	832,—	
Abgaspaket DO	<ul style="list-style-type: none"> <li>Grundbausatz DO 80/125</li> <li>Schrägdachpfanne, DN 80/125, 25-45°</li> <li>2 m konz. Doppelrohr DN 80/125</li> <li>inklusive Schiebestück zur Montagehilfe</li> </ul>			172
	Schwarz	7 736 614 902	471,—	
	Rot	7 736 614 903	471,—	
Heizkreiserweiterungs-Set für 2 Heizkreise:	<ul style="list-style-type: none"> <li>bis 15 kW bestehend aus:</li> <li>HKV2/25</li> <li>HSM15 E-plus</li> </ul>	7 736 615 559	1.220,—	172
	<ul style="list-style-type: none"> <li>bis 25 kW bestehend aus:</li> <li>HKV2/25</li> <li>HSM20 E-plus</li> </ul>	7 736 615 560	1.220,—	
Zirkulationspumpen-Set	<ul style="list-style-type: none"> <li>Bestehend aus:</li> <li>2 x Durchgangskugelhähne 1/2"</li> <li>3 x Rückflussverhinderer DN20</li> <li>Rückflussverhinderer DN15</li> <li>Zirkulationspumpe BUZ15, 1/22</li> <li>Pumpenanschluss-Verschraubung MS 1/2" a x 15 i</li> </ul>	7 736 614 910	261,—	

Weiteres Zubehör ⇒ ab Seite 602



**Logasys Systemlösung SL104**

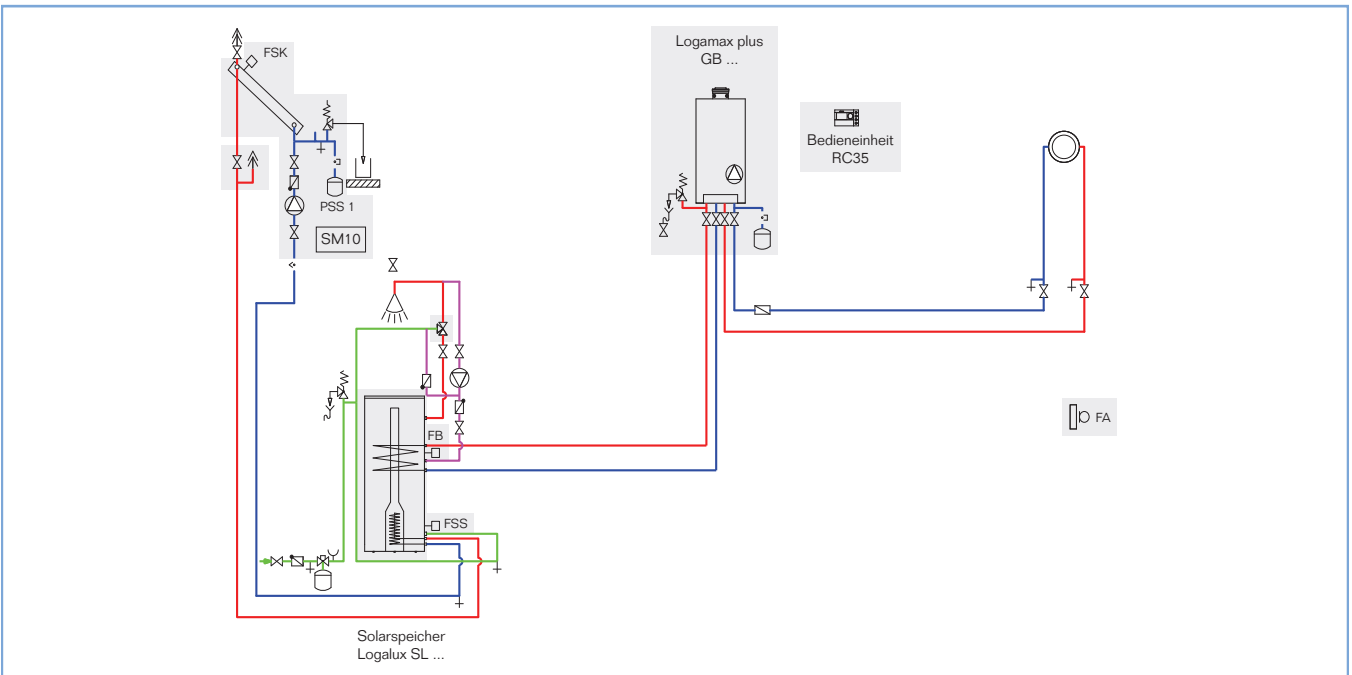

Hydraulik Beispiel für solare Trinkwasserunterstützung  
 ■ Lieferumfang der Systemlösung

**Basislieferumfang Logasys Systemlösung SL104**

- Gas-Brennwertgerät Logamax plus GB172
- Bedieneinheit RC35
- Wartungshähne HA
- Gashahn GA-BS
- Montageanschlussplatte U-MA
- Logafix Druckausdehnungsgefäß 25 l, weiß. Das Membran-Druckausdehnungsgefäß ist gemäß DIN 4807 auf seine Größe hin zu prüfen.
- Flamco Flexcon Aufhängezarge MB 2
- Anschlussmaterial für Überdachmontage Pfannen-/Ziegeldach für Solar-Kollektoren
- 20 l Solarflüssigkeit L
- AAS/Solar, für MAG-Anschluss 18 - 50 l
- Logafix Druckausdehnungsgefäß 18 l, weiß Solar
- Überspannungsschutz für Temperaturfühler
- Thermostatischer Warmwassermischer R 3/4
- Speicheranschluss-Set AS-E
- Trichtersiphon

**Alternativ wählbar**

- A: Paket mit Solarspeicher SMS300 und SKN3.0**
  - 2 x Kollektor Logasol SKN3.0
  - Solarspeicher Logalux SMS300 mit integrierter Solarstation
  - Solarmodul SM10
 siehe Online-Datenbank Hydraulik: 3-1-1-3-2
- B: Paket mit Solarspeicher SMS300 und SKN3.0**
  - 3 x Kollektor Logasol SKN3.0
  - Solarspeicher Logalux SMS300 mit integrierter Solarstation
  - Solarmodul SM10
 siehe Online-Datenbank Hydraulik: 3-1-1-3-2
- C: Paket mit Solarspeicher SL300 und SKS4.0**
  - 2 x Kollektor Logasol SKS4.0
  - Solarspeicher Logalux SL300
  - Solarstation KS0105SM10, weiß
 siehe Online-Datenbank Hydraulik: 3-1-1-3-1
- D: Paket mit Solarspeicher SL400 und SKS4.0**
  - 3 x Kollektor Logasol SKS4.0
  - Solarspeicher Logalux SL400
  - Solarstation KS0105SM10, weiß
 siehe Online-Datenbank Hydraulik: 3-1-1-3-1
- E: Paket mit Solarspeicher SMS300 und SKS4.0**
  - 2 x Kollektor Logasol SKS4.0
  - Solarspeicher Logalux SMS300 mit integrierter Solarstation
  - Solarmodul
 siehe Online-Datenbank Hydraulik: 3-1-1-3-2

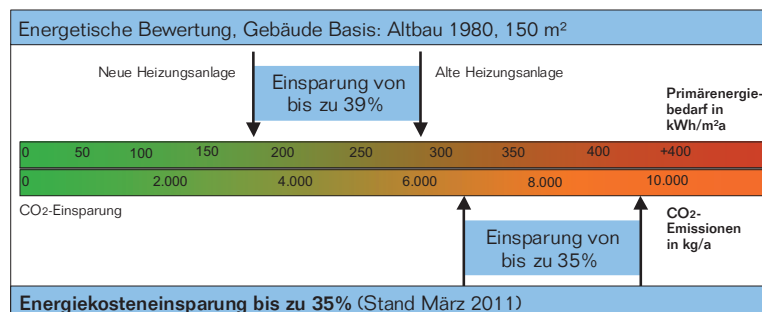

Unverbindliche Preisempfehlung. Nicht für den Endverbraucher bestimmt, lediglich Berechnungsgrundlage. Ohne die gesetzliche Mehrwertsteuer.



## Logasys Systemlösung SL104

Brennwertgerät Logamax plus	Variante	Kollektoren Logasol	Solarspeicher Logalux	Artikelnummer	Artikelnummer	Preis €	Rabatt- gruppe
				Erdgas E	Erdgas LL		
GB172-14	A	2 x SKN3.0	SMS300	7 736 613 667	7 736 613 669	5.375,—	193
	B	3 x SKN3.0	SMS300	7 736 613 671	7 736 613 673	5.970,—	
	C	2 x SKS4.0	SL300	7 736 613 675	7 736 613 677	6.550,—	
	D	3 x SKS4.0	SL400	7 736 613 679	7 736 613 681	7.855,—	
	E	2 x SKS4.0	SMS300	7 736 614 874	7 736 614 875	6.395,—	
GB172-20	A	2 x SKN3.0	SMS300	7 736 613 668	7 736 613 670	5.450,—	
	B	3 x SKN3.0	SMS300	7 736 613 672	7 736 613 674	6.050,—	
	C	2 x SKS4.0	SL300	7 736 613 676	7 736 613 678	6.630,—	
	D	3 x SKS4.0	SL400	7 736 613 680	7 736 613 682	7.935,—	
	E	2 x SKS4.0	SMS300	7 736 614 876	7 736 614 877	6.465,—	

## Zubehör

Bezeichnung	Beschreibung	Artikelnummer	Preis €	Rabatt- gruppe		
Abgaspaket GA-K	<ul style="list-style-type: none"> <li>• Grundbausatz GA-K 80/125 mit Schachtabdeckung</li> <li>• 10 m Abgasleitung PP 80</li> </ul>	Schachtabdeckung PP	7 736 614 904	709,—	273	
		Schachtabdeckung Edelstahl	7 736 614 905	832,—		
Abgaspaket DO	<ul style="list-style-type: none"> <li>• Grundbausatz DO 80/125</li> <li>• Schrägdachpfanne, DN 80/125, 25-45°</li> <li>• 2 m konz. Doppelrohr DN 80/125</li> <li>• inklusive Schiebestück zur Montagehilfe</li> </ul>	Schwarz	7 736 614 902	471,—		
		Rot	7 736 614 903	471,—		
Heizkreiserweiterungs-Set für 2 Heizkreise:	<ul style="list-style-type: none"> <li>• bis 15 kW bestehend aus:</li> <li>• HKV2/25 WHY Verteiler mit Weiche</li> <li>• HS 25/4 E-plus EMS inside</li> <li>• HSM15 E-plus EMS inside</li> </ul>		7 736 615 557	2.500,—		172
	<ul style="list-style-type: none"> <li>• bis 25 kW bestehend aus:</li> <li>• HKV2/25 WHY Verteiler mit Weiche</li> <li>• HS 25/4 E-plus EMS inside</li> <li>• HSM20 E-plus EMS inside</li> </ul>		7 736 615 558	2.500,—		
Zirkulationspumpen-Set	<ul style="list-style-type: none"> <li>• Bestehend aus:</li> <li>• 2 x Durchgangskugelhähne 1/2"</li> <li>• 3 x Rückflussverhinderer DN20</li> <li>• Rückflussverhinderer DN15</li> <li>• Zirkulationspumpe BUZ15, 1/22</li> <li>• Pumpenanschluss-Verschraubung MS 1/2" a x 15 i</li> </ul>		7 736 614 910	261,—		

Weiteres Zubehör ⇒ ab Seite 602



**Logasys Systemlösung SL105**

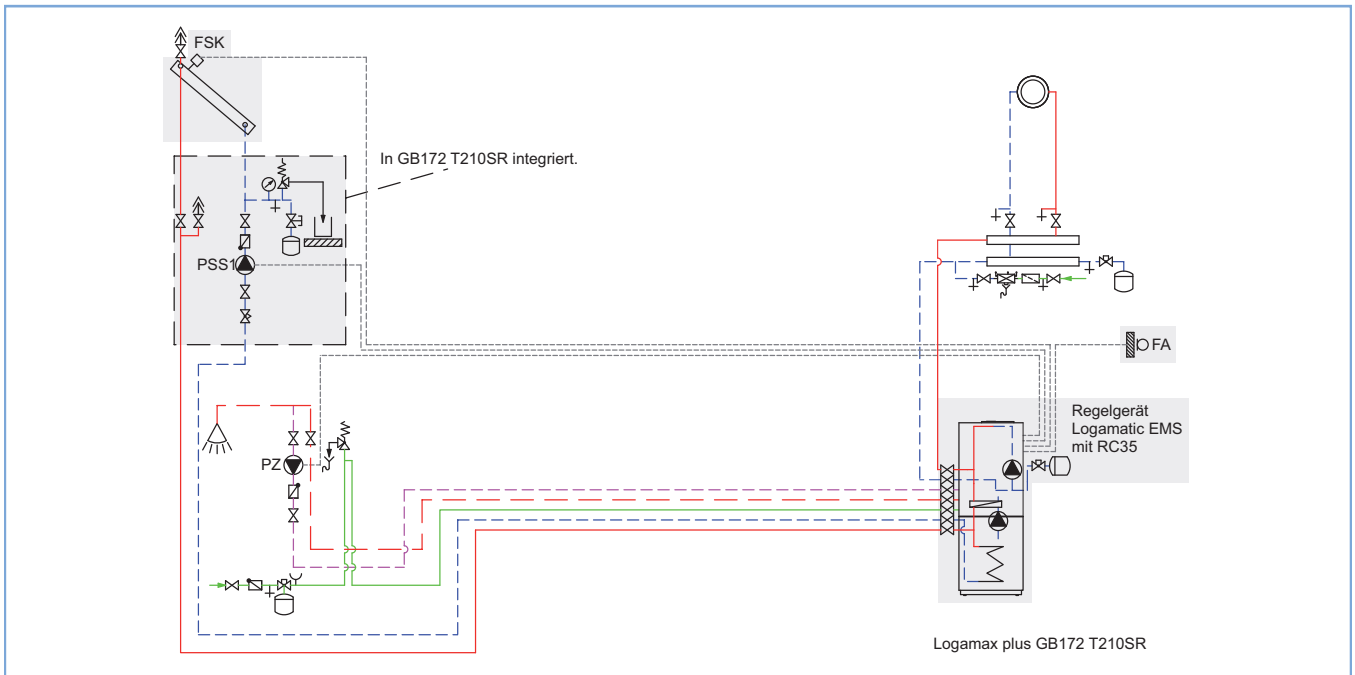

Hydraulik Beispiel für solare Trinkwassererwärmung  
 ■ Lieferumfang der Systemlösung

**Basislieferumfang Logasys Systemlösung SL105**

- Gas-Brennwertgerät Logamax plus GB172 T210SR
- Anschluss-Set Heizung/Gas - seitlich GB172T
- Armaturen-Set Gas Heizung
- Seitenblende hinten GB172T, inkl. Anschluss-Set seitlich
- Bedieneinheit RC35
- Membran-Ausdehnungsgefäß 12 l
- Solargruppe inkl. Membran-Ausdehnungsgefäß 18 l
- Solarmodul SM10
- Anschlussmaterial für Überdachmontage Pfanne/Ziegel
- Überspannungsschutz für Temperaturfühler
- Solarflüssigkeit L 20 l

**Alternativ wählbar**

- A**
- 2 x Kollektor Logasol SKN3.0
- B**
- 2 x Kollektor Logasol SKS4.0
- C**
- 3 x Kollektor Logasol SKN3.0
- D**
- 3 x Kollektor Logasol SKS4.0

siehe Online-Datenbank Hydraulik: 2-2-3-3

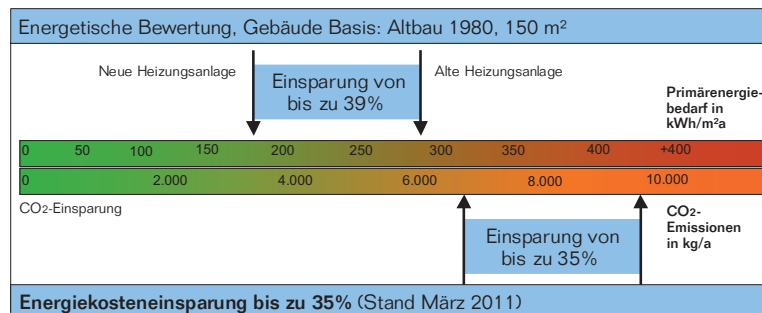

Unverbindliche Preisempfehlung. Nicht für den Endverbraucher bestimmt, lediglich Berechnungsgrundlage. Ohne die gesetzliche Mehrwertsteuer.



Logasys Systemlösung SL105

Brennwertgerät Logamax plus	Variante	Kollektoren Logasol	Anschluss-Set hydraulik Gas	Artikelnummer	Artikelnummer	Preis €	Rabatt- gruppe
				Erdgas E	Erdgas LL		
GB172-14 T210SR	A	2 x SKN3.0	rechts	7 736 615 523	7 736 615 524	5.780,—	193
	B	2 x SKS4.0	rechts	7 736 615 527	7 736 615 528	6.230,—	
	C	3 x SKN3.0	rechts	7 736 615 531	7 736 615 532	6.350,—	
	D	3 x SKS4.0	rechts	7 736 615 535	7 736 615 536	7.105,—	
GB172-20 T210SR	A	2 x SKN3.0	rechts	7 736 615 539	7 736 615 540	5.835,—	
	B	2 x SKS4.0	rechts	7 736 615 543	7 736 615 544	6.285,—	
	C	3 x SKN3.0	rechts	7 736 615 547	7 736 615 548	6.400,—	
	D	3 x SKS4.0	rechts	7 736 615 551	7 736 615 552	7.160,—	

Zubehör

Bezeichnung	Beschreibung	Artikelnummer	Preis €	Rabatt- gruppe	
Abgaspaket GA-K	<ul style="list-style-type: none"> <li>• Grundbausatz GA-K 80/125 mit Schachtabdeckung</li> <li>• 10 m Abgasleitung PP 80</li> </ul>			273	
		Schachtabdeckung PP	7 736 614 904		709,—
		Schachtabdeckung Edelstahl	7 736 614 905		832,—
Abgaspaket DO	<ul style="list-style-type: none"> <li>• Grundbausatz DO 80/125</li> <li>• Schrägdachpfanne, DN 80/125 25-45°</li> <li>• 2 m konz. Doppelrohr DN 80/125</li> <li>• Montagehilfe (Schiebestück)</li> </ul>			172	
		Schwarz	7 736 614 902		471,—
		Rot	7 736 614 903		471,—
Heizkreiserweiterungs-Set für 2 Heizkreise:	<ul style="list-style-type: none"> <li>• bis 15 kW bestehend aus:</li> <li>• HKV2/25 WHY Verteiler mit Weiche</li> <li>• HS 25/4 E-plus EMS inside</li> <li>• HSM15 E-plus EMS inside</li> </ul>		7 736 615 557	2.500,—	
	<ul style="list-style-type: none"> <li>• bis 25 kW bestehend aus:</li> <li>• HKV2/25 WHY Verteiler mit Weiche</li> <li>• HS 25/4 E-plus EMS inside</li> <li>• HSM20 E-plus EMS inside</li> </ul>		7 736 615 558	2.500,—	
Zirkulationspumpen-Set	<ul style="list-style-type: none"> <li>• Bestehend aus:</li> <li>• 2 x Durchgangskugelhähne 1/2"</li> <li>• 3 x Rückflussverhinderer DN20</li> <li>• Rückflussverhinderer DN15</li> <li>• Zirkulationspumpe BUZ15, 1/22</li> <li>• Pumpenanschluss-Verschraubung MS 1/2" a x 15 i</li> </ul>		7 736 614 910	261,—	

Weiteres Zubehör ⇒ ab Seite 602



Logasys Systemlösung SL106

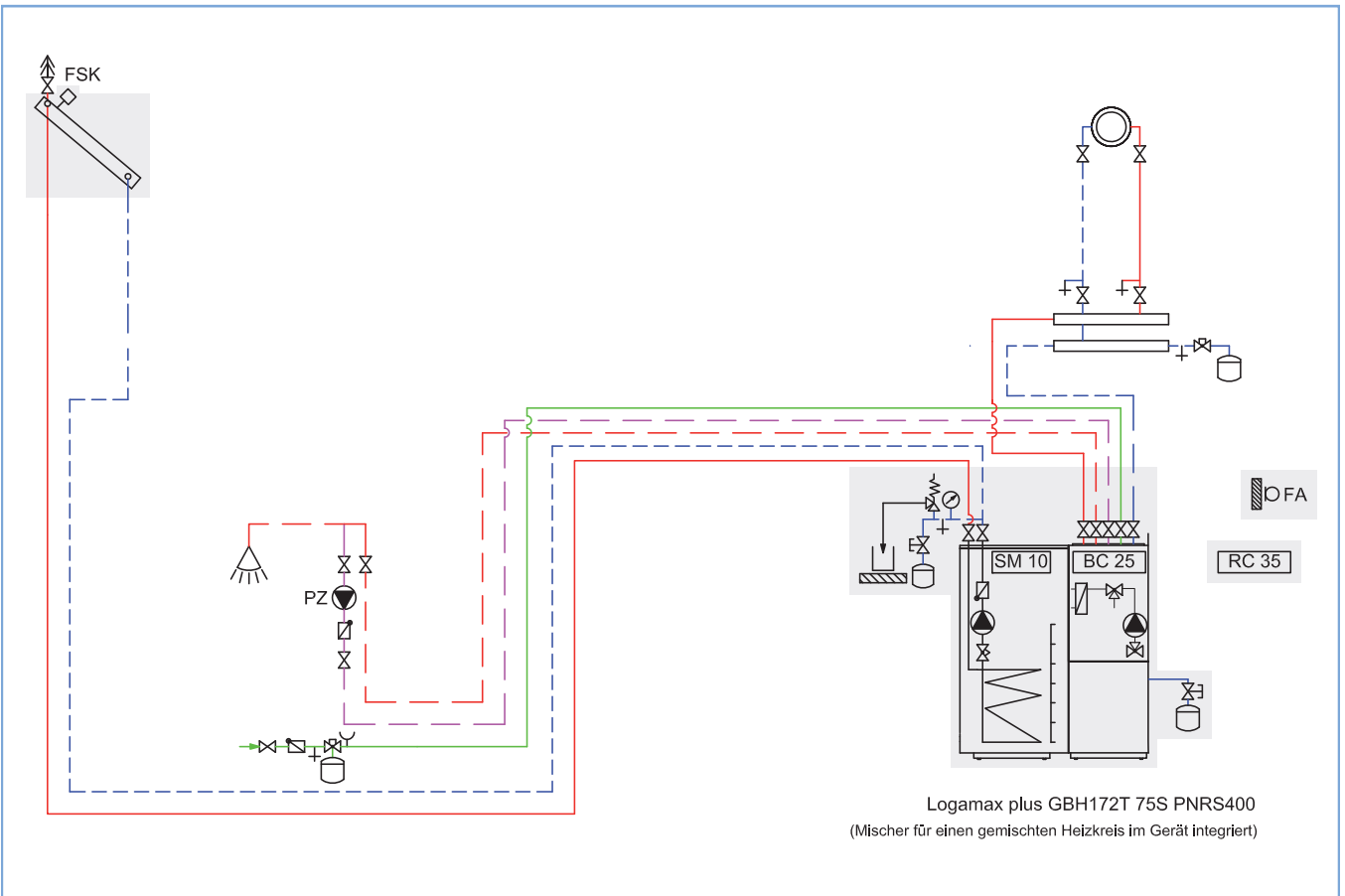

Hydraulik Beispiel für solare Heizungsunterstützung

■ Lieferumfang der Systemlösung

Basislieferumfang Logasys Systemlösung SL106

- Gas-Brennwertgerät Logamax plus GBH172 T75S
- Pufferspeicher PNRS400
- Bedieneinheit RC35
- Seitenblende hinten
- Anschluss-Set Heizung/Gas oben GBH172
- Verbindungsleitung GBH172 Puffer mit Entlüfter
- Logafix Druckausdehnungsgefäß 50 l (Heizung)
- Logafix Druckausdehnungsgefäß 25 l (Solar)
- Aufhängezarge für MAG 25 l
- 2 x Anschluss-Set AAS mit Kappenventil
- Anschluss-Set AS6-AP
- Anschlussmaterial für Überdachmontage Pfanne/Ziegel
- Überspannungsschutz für Temperaturfühler
- Solarflüssigkeit L 20 l

Alternativ wählbar

- A**
- 4 x Kollektor Logasol SKN3.0  
siehe Online-Datenbank Hydraulik: 2-2-4-3
- B**
- 4 x Kollektor Logasol SKS4.0  
siehe Online-Datenbank Hydraulik: 2-2-4-3

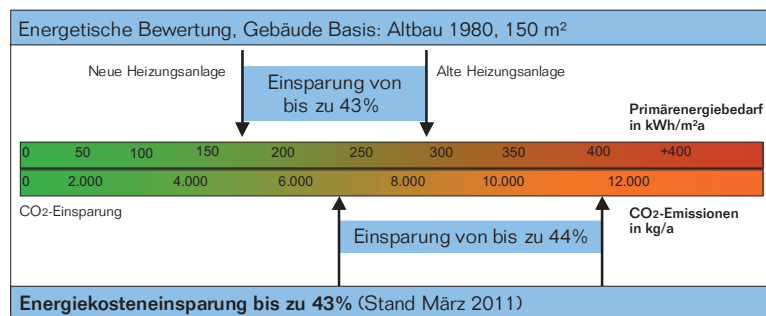

Unverbindliche Preisempfehlung. Nicht für den Endverbraucher bestimmt, lediglich Berechnungsgrundlage. Ohne die gesetzliche Mehrwertsteuer.



Logasys Systemlösung SL106

Brennwertgerät Logamax plus	Variante	Kollektoren Logasol	Pufferspeicher	Artikelnummer	Artikelnummer	Preis €	Rabatt- gruppe
				Erdgas E	Erdgas LL		
GBH172-14T 75S PNR400	<b>A</b>	4 x SKN3.0	PNR400	7 736 615 507	7 736 615 508	9.705,—	193
	<b>B</b>	4 x SKS4.0	PNR400	7 736 615 509	7 736 615 510	10.665,—	
GBH172-24T 75S	<b>A</b>	4 x SKN3.0	PNR400	7 736 615 511	7 736 615 512	9.775,—	
PNR400	<b>B</b>	4 x SKS4.0	PNR400	7 736 615 513	7 736 615 514	10.735,—	

Zubehör

Bezeichnung	Beschreibung	Artikelnummer	Preis €	Rabatt- gruppe	
Abgaspaket GA-K	<ul style="list-style-type: none"> <li>• Grundbausatz GA-K 80/125 mit Schachtabdeckung</li> <li>• 10 m Abgasleitung PP 80</li> </ul>	Schachtabdeckung PP	7 736 614 904	709,—	273
		Schachtabdeckung Edelstahl	7 736 614 905	832,—	
Abgaspaket DO	<ul style="list-style-type: none"> <li>• Grundbausatz DO 80/125</li> <li>• Schrägdachpfanne, DN 80/125, 25-45°</li> <li>• 2 m konz. Doppelrohr DN 80/125</li> <li>• Montagehilfe (Schiebestück)</li> </ul>	Schwarz	7 736 614 902	471,—	172
		Rot	7 736 614 903	471,—	
Heizkreiserweiterungs-Set für 2 Heizkreise:	<ul style="list-style-type: none"> <li>• bis 15 kW bestehend aus:</li> <li>• HKV2/25 WHY Verteiler mit Weiche</li> <li>• HS 25/4 E-plus EMS inside</li> <li>• HSM15 E-plus EMS inside</li> </ul>		7 736 615 557	2.500,—	172
		<ul style="list-style-type: none"> <li>• bis 25 kW bestehend aus:</li> <li>• HKV2/25 WHY Verteiler mit Weiche</li> <li>• HS 25/4 E-plus EMS inside</li> <li>• HSM20 E-plus EMS inside</li> </ul>		7 736 615 558	

Weiteres Zubehör ⇒ ab Seite 602



Logasys Systemlösung SL107

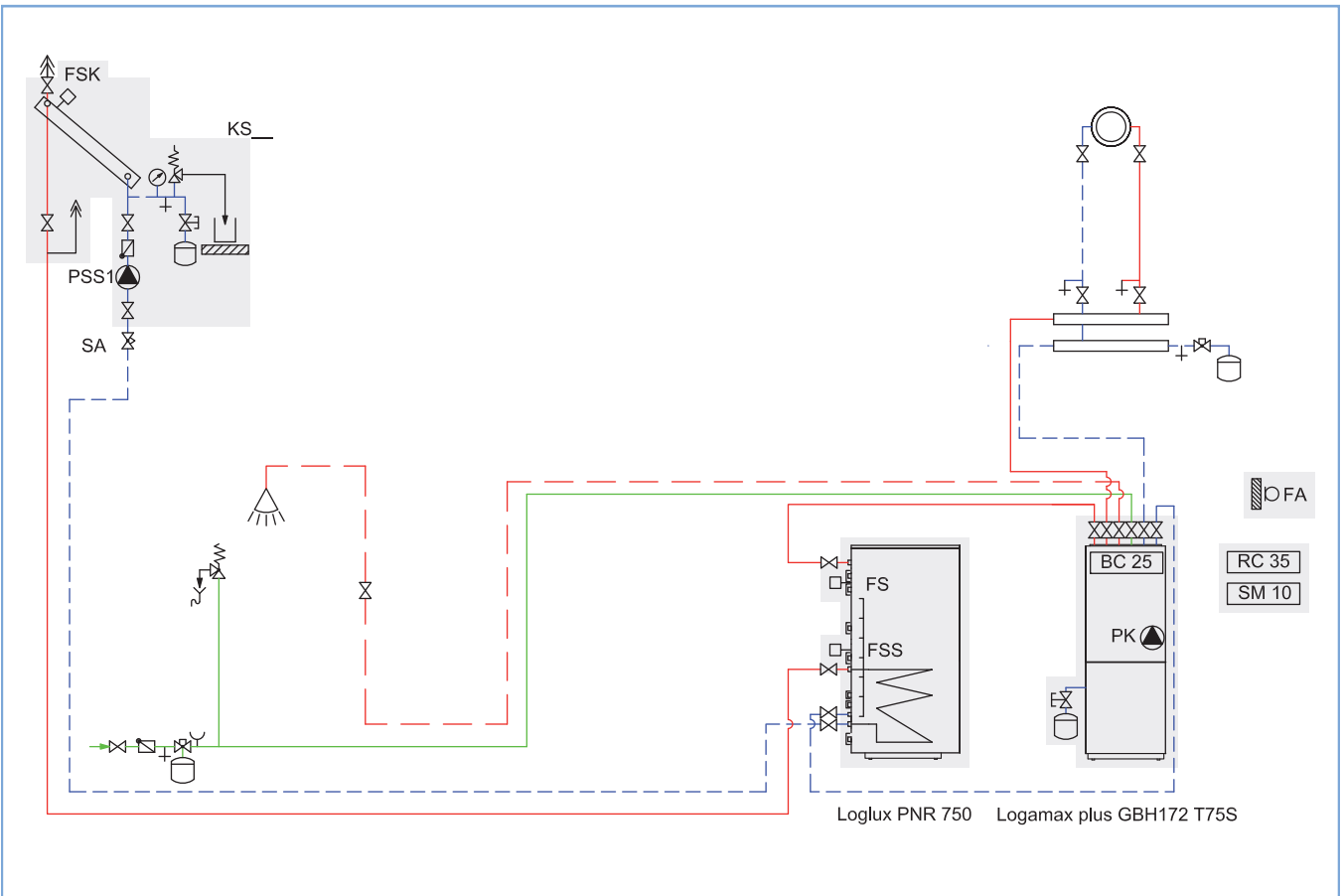

Hydraulik Beispiel für solare Heizungsunterstützung  
 Lieferumfang der Systemlösung

Basislieferung Logasys Systemlösung SL107	Alternativ wählbar	
<ul style="list-style-type: none"> <li>■ Gas-Brennwertgerät Logamax plus GBH172-14 T75S PNR750</li> <li>■ Bedieneinheit RC35</li> <li>■ Logafix Druckausdehnungsgefäß 35 l (Solar)</li> <li>■ Logafix Druckausdehnungsgefäß 50 l (Puffer)</li> <li>■ 2 x Anschluss-Set AAS mit Kappenventil</li> <li>■ Anschluss-Set AS6-AP</li> <li>■ Anschluss-Set Puffer bauseits, GBH172</li> <li>■ Montageanschlussplatte UM-A</li> <li>■ Erweiterung Montage-Anschlussplatte Puffer</li> <li>■ Anschlussmaterial für Überdachmontage Pfanne/Ziegel</li> <li>■ Überspannungsschutz für Temperaturfühler</li> <li>■ Solarflüssigkeit L 40 l</li> <li>■ Speicherfühler für bauseitigen Puffer</li> <li>■ Solarstation KSO105 SM10 weiß</li> </ul>	+	<p><b>A</b></p> <ul style="list-style-type: none"> <li>■ 5 x Kollektor Logasol SKN</li> <li>■ Pufferspeicher PNR750</li> <li>siehe Online-Datenbank Hydraulik: 3-1-1-4-10</li> </ul> <p><b>B</b></p> <ul style="list-style-type: none"> <li>■ 5 x Kollektor Logasol SKS</li> <li>■ Pufferspeicher PNR750</li> <li>siehe Online-Datenbank Hydraulik: 3-1-1-4-10</li> </ul>

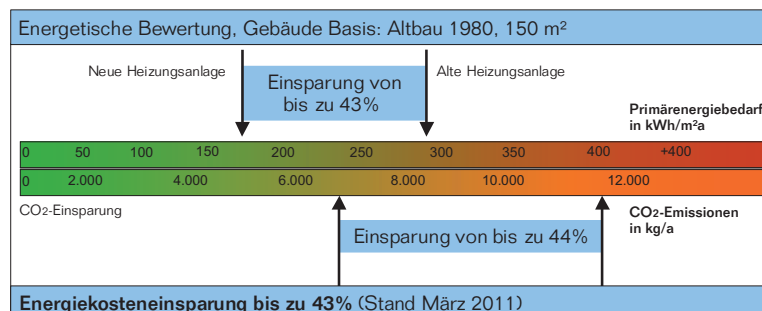

Unverbindliche Preisempfehlung. Nicht für den Endverbraucher bestimmt, lediglich Berechnungsgrundlage. Ohne die gesetzliche Mehrwertsteuer.



Logasys Systemlösung SL107

Brennwertgerät Logamax plus	Variante	Kollektoren Logasol	Pufferspeicher	Artikelnummer	Artikelnummer	Preis €	Rabatt- gruppe
				Erdgas E	Erdgas LL		
GBH172-14T	<b>A</b>	5 x SKN3.0	PNR750	7 736 615 515	7 736 615 516	9.940,—	193
75S	<b>B</b>	5 x SKS4.0	PNR750	7 736 615 643	7 736 615 644	11.115,—	
GBH172-24T	<b>A</b>	5 x SKN3.0	PNR750	7 736 615 517	7 736 615 518	10.010,—	
75S	<b>B</b>	5 x SKS4.0	PNR750	7 736 615 645	7 736 615 646	11.185,—	

Zubehör

Bezeichnung	Beschreibung	Artikelnummer	Preis €	Rabatt- gruppe
Abgaspaket GA-K	<ul style="list-style-type: none"> <li>• Grundbausatz GA-K 80/125 mit Schachtabdeckung</li> <li>• 10 m Abgasleitung PP 80</li> </ul>			273
	Schachtabdeckung PP	7 736 614 904	709,—	
	Schachtabdeckung Edelstahl	7 736 614 905	832,—	
Abgaspaket DO	<ul style="list-style-type: none"> <li>• Grundbausatz DO 80/125</li> <li>• Schrägdachpfanne, DN 80/125, 25-45°</li> <li>• 2 m konz. Doppelrohr DN 80/125</li> <li>• Montagehilfe (Schiebestück)</li> </ul>			273
	Schwarz	7 736 614 902	471,—	
	Rot	7 736 614 903	471,—	
Heizkreiserweiterungs-Set für 2 Heizkreise:	<ul style="list-style-type: none"> <li>• bis 15 kW bestehend aus:</li> <li>• HKV2/25 WHY Verteiler mit Weiche</li> <li>• HS 25/4 E-plus EMS inside</li> <li>• HSM15 E-plus EMS inside</li> </ul>	7 736 615 557	2.500,—	172
	<ul style="list-style-type: none"> <li>• bis 25 kW bestehend aus:</li> <li>• HKV2/25 WHY Verteiler mit Weiche</li> <li>• HS 25/4 E-plus EMS inside</li> <li>• HSM20 E-plus EMS inside</li> </ul>	7 736 615 558	2.500,—	
Zirkulationspumpen-Anschluss-Set GBH172	<ul style="list-style-type: none"> <li>• Bestehend aus:</li> <li>• flexible Anschlussleitung</li> <li>• Anschlusswinkel</li> </ul>	7 719 003 853	41,—	177

Weiteres Zubehör ⇒ ab Seite 602



Logasys Systemlösung SL108

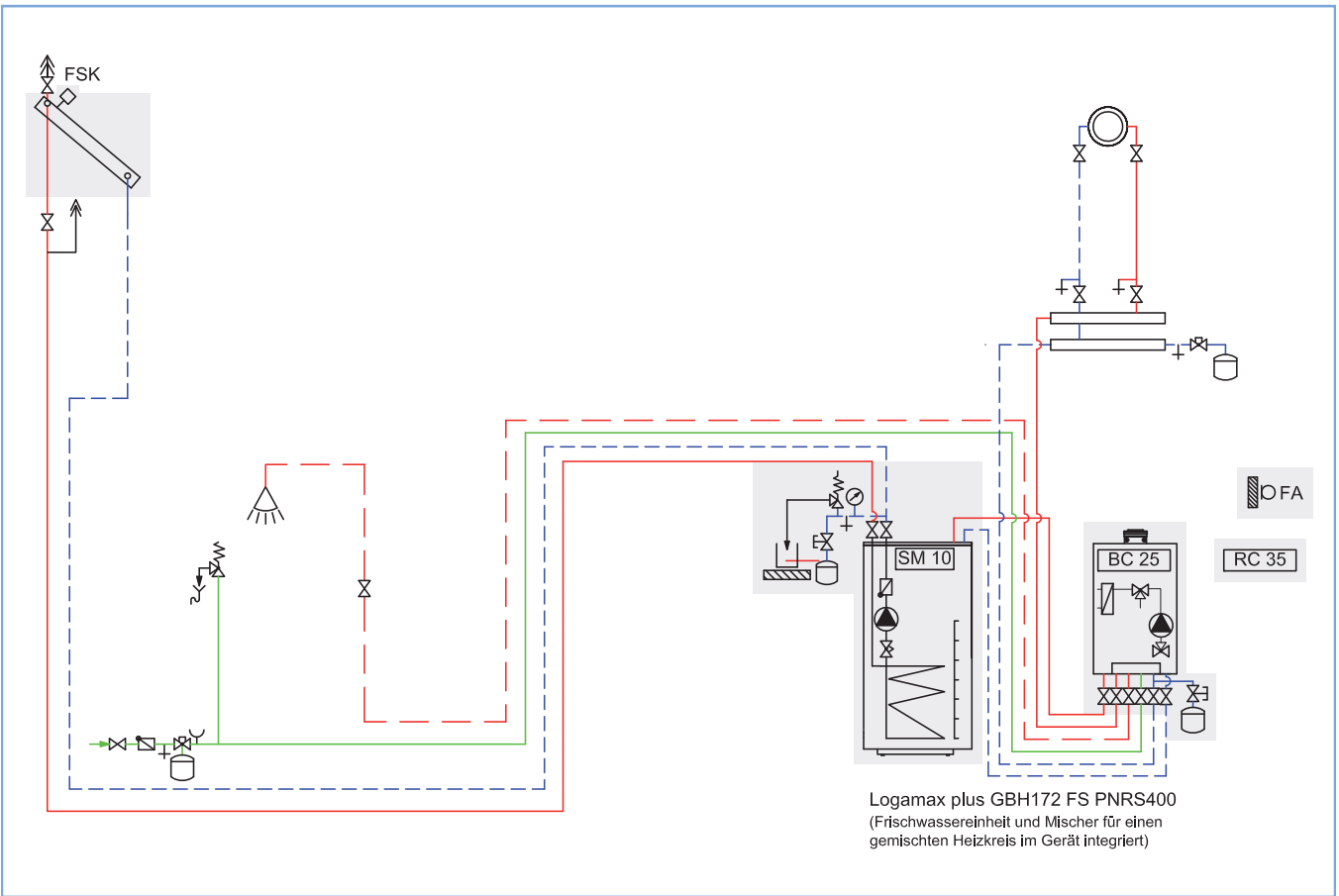

Hydraulik Beispiel für solare Heizungsunterstützung  
 ■ Lieferumfang der Systemlösung

Basislieferumfang Logasys Systemlösung SL108

- Gas-Brennwertgerät Logamax plus GB172T FS Hybrid PNR400
- Bedieneinheit RC35
- Logafix Druckausdehnungsgefäß 25 l (Solar)
- Logafix Druckausdehnungsgefäß 50 l (Puffer)
- Aufhängezarge für MAG 25 l
- 2 x Anschluss-Set AAS mit Kappenventil
- AS6-AP
- Anschluss-Set Puffer bauseits, GBH172
- Montageanschlussplatte UM-A
- Erweiterung Montage-Anschlussplatte Puffer
- Anschlussmaterial für Überdachmontage Pfanne/Ziegel
- Überspannungsschutz für Temperaturfühler
- Solarflüssigkeit L 20 l
- Speicherfühler für bauseitigen Puffer



Alternativ wählbar

- A**
- 4 x Kollektor SKN
- siehe Online-Datenbank Hydraulik: 3-1-1-4-9
- B**
- 4 x Kollektor SKS
- siehe Online-Datenbank Hydraulik: 3-1-1-4-9

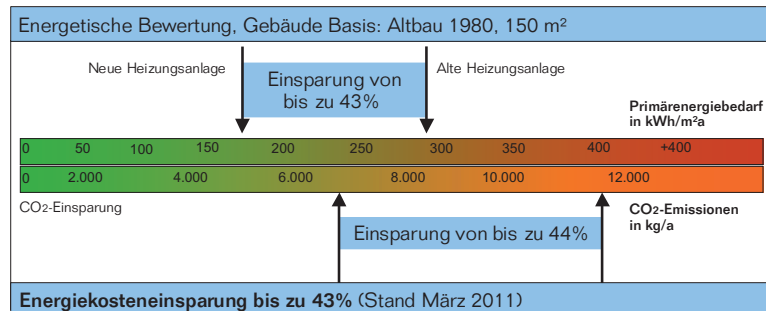

Unverbindliche Preisempfehlung. Nicht für den Endverbraucher bestimmt, lediglich Berechnungsgrundlage. Ohne die gesetzliche Mehrwertsteuer.



## Logasys Systemlösung SL108

Brennwertgerät Logamax plus	Variante	Kollektoren Logasol	Pufferspeicher	Artikelnummer	Artikelnummer	Preis €	Rabatt- gruppe
				Erdgas E	Erdgas LL		
GBH172-24T FS	<b>A</b>	4 x SKN3.0	PNR400	7 736 615 519	7 736 615 520	8.675,—	193
PNR400	<b>B</b>	4 x SKS4.0	PNR400	7 736 615 521	7 736 615 522	9.640,—	

## Zubehör

Bezeichnung	Beschreibung	Artikelnummer	Preis €	Rabatt- gruppe	
Abgaspaket GA-K	<ul style="list-style-type: none"> <li>• Grundbausatz GA-K 80/125 mit Schachtabdeckung</li> <li>• 10 m Abgasleitung PP 80</li> </ul>	Schachtabdeckung PP	7 736 614 904	709,—	273
		Schachtabdeckung Edelstahl	7 736 614 905	832,—	
Abgaspaket DO	<ul style="list-style-type: none"> <li>• Grundbausatz DO 80/125</li> <li>• Schrägdachpfanne, DN 80/125, 25-45°</li> <li>• 2 m konz. Doppelrohr DN 80/125</li> <li>• Montagehilfe (Schiebestück)</li> </ul>	Schwarz	7 736 614 902	471,—	273
		Rot	7 736 614 903	471,—	
Heizkreiserweiterungs-Set für 2 Heizkreise:	<ul style="list-style-type: none"> <li>• bis 15 kW bestehend aus:</li> <li>• HKV2/25 WHY Verteiler mit Weiche</li> <li>• HS 25/4 E-plus EMS inside</li> <li>• HSM15 E-plus EMS inside</li> </ul>		7 736 615 557	2.500,—	172
		<ul style="list-style-type: none"> <li>• bis 25 kW bestehend aus:</li> <li>• HKV2/25 WHY Verteiler mit Weiche</li> <li>• HS 25/4 E-plus EMS inside</li> <li>• HSM20 E-plus EMS inside</li> </ul>		7 736 615 558	
Zirkulationspumpen-Anschluss-Set GBH172	<ul style="list-style-type: none"> <li>• Bestehend aus:</li> <li>• flexible Anschlussleitung</li> <li>• Anschlusswinkel</li> </ul>		7 719 003 853	41,—	177

Weiteres Zubehör ⇒ ab Seite 602

